

DINO-LURIA®

Vanne à Passage Direct

Réf :
153 102

FORTE

» CORPS OVALE

» DIN F5

» TIGE INTÉRIEURE

» DIN 3202 F5 SÉRIE LONGUE = DN+200

» BRIDES

» ISO PN10-16 (1)

» TMS : 120°C

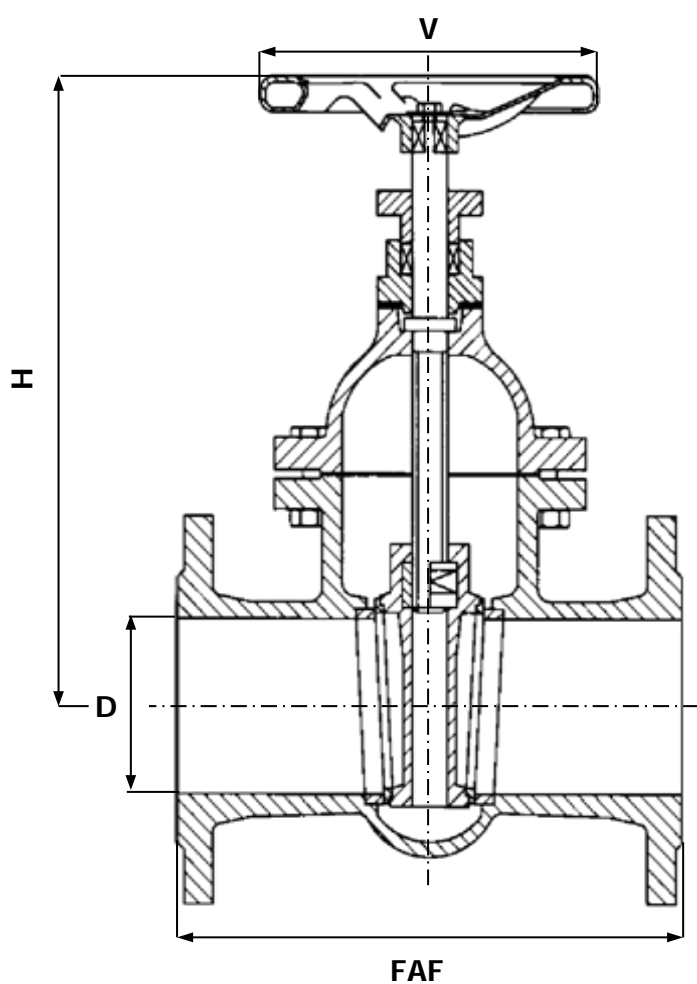

CORPS / BODY	FONTE GG 25
CHAPEAU / BONNET	FONTE GG 25
OPERCULE / WEDGE	FONTE GG 25 + LAITON ou INOX F6
SIÈGES / SEATS	LAITON ou INOX F6
TIGE / STEM	INOX F6
JOINT DE CORPS / GASKET	GRAPHITE
PRESSE ÉTOUPE / PACKING GLAND	FIBRE GRAPHITE

• AVEC SIÈGES INOX - REF. : 153 106

DN	8	10	15	20	25	32	40	50	65	80	100	125	150	200	250	300	350	400	500	600
INCHES	1/4"	3/8"	1/2"	3/4"	1"	1 1/4"	1 1/2"	2"	2 1/2"	3"	4"	5"	6"	8"	10"	12"	14"	16"	20"	24"
(1) PN																				
FAF							10B			10 ou 16B		10B								
H							240	250	265	280	300	325	350	400	450	500	550	600	700	800
D							40	50	65	80	100	125	150	200	250	300	350	400	500	600
V							160	180	200	250	320	320	320	350	350	400	500	500	630	630
MASSE							15	20	25	35	45	60	75	100	140	200	305	360	710	900

Unités : mm, Kg.